

**Normstahl**  
GARAGE DOORS



Rolltore Deckenlauftore Flügeltüren

**Die spezielle Lösung.**

Vorbild in Technik und Design. [www.normstahl.ch](http://www.normstahl.ch)

# Individuelle Lösungen für Ihr Garagentor

**Aussergewöhnliche Einfahrtssituationen verlangen individuelle Lösungen.** Unser Spezialtorprogramm deckt genau diese Anforderungen ab und bietet mit Rolltoren, Deckenlauftoren und Flügeltüren eine besonders breite Palette an Möglichkeiten.

Normstahl ist Vorbild in Technik und Design. Vertrauen Sie auf die über 60-jährige Erfahrung eines grossen europäischen Markenherstellers und machen Sie aus Ihrer Garage „ein Original“. Mit der Qualität und dem Komfort eines echten Normstahl-Tores.



## **Platzsparender Einbau**

Kein Ausschwingen mehr, das schafft Platz! Freiraum zum Parken davor, zum Verstauen von allem Möglichen unter der Decke und überhaupt: Hat nicht schon Bill Gates mit der Entwicklung seiner weltberühmten Software in der Garage angefangen?

## **Hinderniserkennender Nothalt**

Man kann ja nie wissen: spielende Kinder im Torbereich, eine unbeabsichtigte Inbetriebnahme... Im Fall der Fälle stoppt der Nothalt das Tor, sobald es auf ein Hindernis trifft.

## **Kraftvolles Öffnen und Schliessen**

Leistungsstarke Elektromotoren heben und senken unsere Rolltore. Gesteuert werden sie entweder per Schliessschalter oder über einen Handsender vom Auto aus.



#### **Geprüfte Sicherheit**

Alle Tore entsprechen bereits seit Jahren den neuen DIN-EN Sicherheitsnormen.



#### **Bewährte Markenqualität**

Rolltore aus Aluminium rosten nicht, brauchen auch in Zukunft keine Anstriche mehr, laufen wartungsfrei und bei sachgerechter Bedienung ein Leben lang.



#### **Moderne Optik**

Ob uni weiss, farbig, in Standard- oder RAL-Farben, mit und ohne Sichtfenster- oder Lüftungsprofile - die Tore werden individuell nach Ihren Wünschen gefertigt.

„Das Mass aller Dinge sind Ihre Wünsche: unsere Spezialangebote fertigen wir nach Ihren individuellen Anforderungen nach Mass! Ob konventionelle Maueröffnung, Rund- oder Segmentbogen – nichts ist unmöglich.“

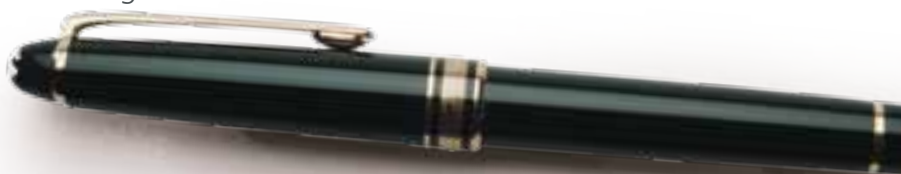

# Alles gleitet, klappt und rollt **ROLLTORE**

**NEU!**



Rolltor aussenlaufend mit ovalen Sichtfensterprofilen und Panzer-Abdeckkasten

Das ist Technik mit Tradition. Wir haben das bewährte Rolltor verfeinert und zu einer platzsparenden, effizienten Lösung für Gebäude und Garagen gemacht. Langlebig und flexibel in der Gestaltung schützen Rolltore nicht nur vor Wind und Wetter, sondern bieten ähnlich wie Fensterrollläden auch Sicht-, Wärme- und Einbruchschutz für das Eigentum.



Rolltor innenlaufend | Rolltor innenlaufend mit ovalen Sichtfensterprofilen

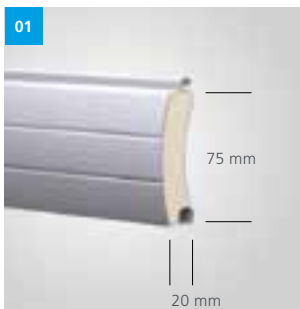

**Vielfältige Lamelle:** Je nach Bedarf können zusätzlich zum Standardprofil auch Lüftungs- oder Sichtfensterprofile harmonisch in das Tor integriert werden.

- 01 | **Standardprofil**
- 02 | **Lüftungsprofil**
- 03 | **Sichtfensterprofil**

# Alles unter Dach

## DECKENLAUFTORE

NEU!



Deckenlauftor

Deckenlauftore heben und senken sich in vollendeter Form und bieten alle Annehmlichkeiten eines automatischen Tores: Besonders der geringe Sturzbedarf von 50 mm ohne Durchfahrtsverlust macht dieses Tor zum Favoriten bei geringen Sturzhöhen. Lamellenfarben wie bei Rolltor, Alu-Führungsschienen in Verkehrsweiss, ähnl. RAL 9016 (Standard).



01 | Federausgleichsystem  
02 | Antrieb mit Steuerung



**Sie haben die Wahl.** Lamellenfarben  
für Roll- und Deckenlauf Tore

Beige 31	ähnlich RAL 3004
Purpurrot	
Weiss 21	
Hellelfenbein 71	
Braun 62*	
Jamaikabraun 66	
Golden Oak 69 *	
Eiche 41 *	
Verkehrsblau	ähnlich RAL 5017
Pastellblau	ähnlich RAL 5024
Moosgrün	ähnlich RAL 6005
Blassgrün	ähnlich RAL 6021
Anthrazitgrau	ähnlich RAL 7016
Grau 90	
Silber 91	

**Panzerfarben AHS 75**

Laufschienen- und Kastenfarbe: Standard in Verkehrsweiss  
ähnl. RAL 9016, ausgenommen\* = abweichende Farbe.  
Details auf Anfrage.

# Die Tür zum Tor **FLÜGELTÜREN**

**NEU!**



Flügel Tür mit g60 Line-Füllung in Verkehrsweiss, ähnlich RAL 9016

Passt perfekt: die Tür zum Tor. Ganz nach Ihren Vorstellungen entsteht sie als Ergänzung zum Tor und fügt sich so harmonisch ins Gesamtbild. Die individuelle Fertigung in Alu-Rahmen-Bauweise lässt viel Spielraum hinsichtlich Optik und Funktion. Kombinieren und experimentieren Sie mit einer Vielzahl an Füllungen in zweiflügeliger Ausführung.

## **Artenvielfalt**

Die Füllungen sind in folgenden Modellen der Normstahl-Garagentore erhältlich: Seitensektionaltor TOP und Deckensektionaltoren EURO und g60 (ausgenommen Classic und Ellipse auf Anfrage) in Standardfarben, auf Wunsch sind alle RAL-Farbtöne möglich, ausgenommen Perleffekt-, Leucht- und Metallicfarben. Stock- und Türblattrahmen Aluminium, Rahmenfarbe wahlweise in Naturfarben eloxiert (E6/IV1) oder Verkehrsweiss, ähnl. RAL 9016.



### Funktionalität

Stabile Profile und Bänder sorgen auch nach Jahren noch für Beständigkeit und Schutz. Genauso das Zylinderschloss und der Alu-Drücker (wahlweise mit Fixknopf aussen) sorgen für Sicherheit. Bei Bedarf können Sie die Flügel bis zu 180° öffnen und so maximalen Durchgangsraum schaffen.

- 01 | **Flügeltür mit TOPTWIN-Füllung in Lehm Braun, ähnlich RAL 8003**
- 02 | **Flügeltür mit EUROSTYLE-Füllung in Verkehrsweiss, ähnlich RAL 9016**

### Ausstattung

- » Zylinderschloss mit Doppelzylinder 90 mm, Sperrnase mittig
- » Falztreibriegel im Stehflügel
- » Bänder und Drückergarnitur Naturfarben eloxiert E6/IV1
- » inkl. Flügel- und Anschlagdichtung

# Größen. Einbaumasse. Ausstattung. Tortechnik im Detail

## ROLLTORE

Einbau Rechtsroller – innen hinter der Laibung montiert

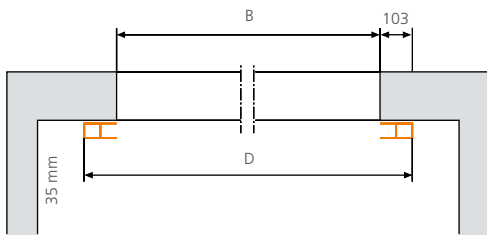

Einbau Linksroller – aussen auf das Mauerwerk montiert

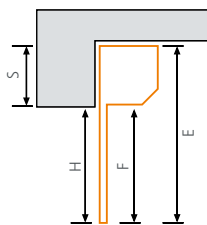
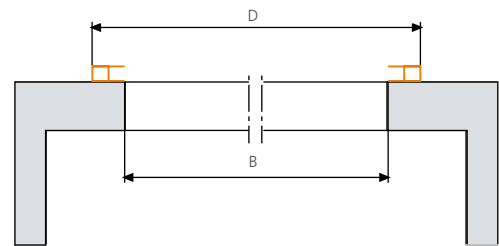

S = Kastenhöhe / Sturz  
 bis 2750 mm Höhe: 322 mm Tiefe: 342 mm  
 bis 3750 mm Höhe: 350 mm Tiefe: 350 mm  
 bis 4500 mm Höhe: 400 mm Tiefe: 400 mm

B = lichte Breite / Bestellmass  
 H = lichte Höhe / Bestellmass  
 D = Rahmenausenmass Breite  
 E = Rahmenausenmass Höhe  
 F = lichte Durchfahrthöhe: -70 mm

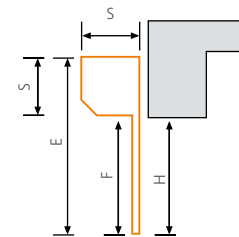

## DECKENLAUFTORE

Einbau hinter dem Anschlag montiert

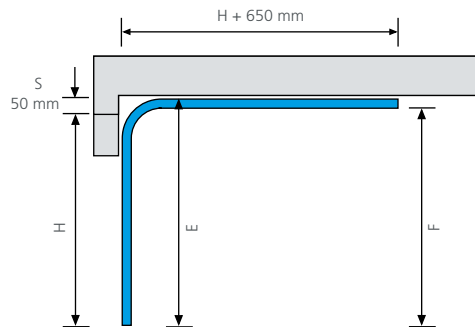
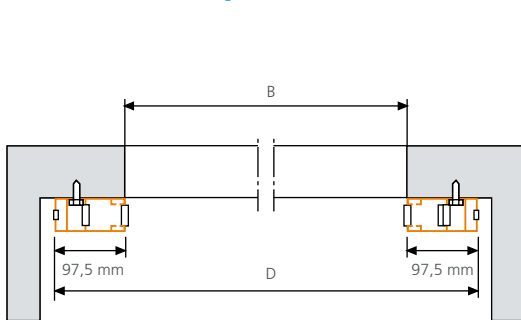

Mögliche Torhöhen zu Deckenlauftor	
Höhe Fertigmass	erforderliche Sturzhöhe / Blende
1945 - 1990	50
2020 - 2065	50
2095 - 2140	50
2170 - 2215	50
2245 - 2290	50
2320 - 2365	50
2395 - 2440	50
2470 - 2515	50
2545 - 2590	50
2620 - 2665	50
2695 - 2740	50
2770 - 2815	50
2845 - 2890	50
2940 - 2965	50

Einbau ohne Anschlag montiert

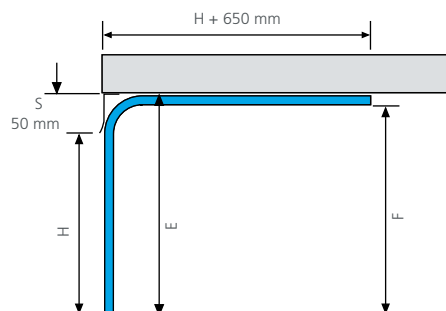
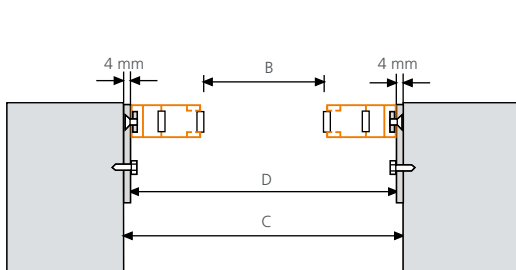

Bei Zwischenmassen, die nicht in der Tabelle enthalten sind, ist die nächstniedrigere Torhöhe zu verwenden, bei ausreichendem Sturz kann auch die nächsthöhere verwendet werden. Details auf Anfrage.

B = lichte Breite / Bestellmass  
 H = lichte Höhe / Bestellmass / Durchgangslichte  
 S = Sturzhöhe  
 D = Rahmenausenmass Breite  
 E = Rahmenausenmass Höhe  
 F = Laufschieneunterkante H = -50  
 C = Mauerlichte / zwischen der Laibung

# FLÜGELTÜR

## Montage in der Laibung

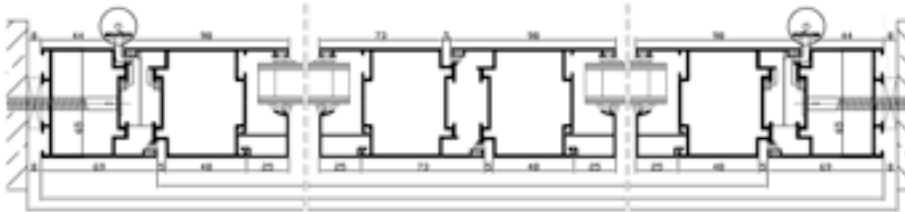

# Normstahl: Vorbild in Technik und Design.

## Weitere aktuelle Produkte



### Deckensektionaltore

Grösstmögliche Sicherheit in Verbindung mit optimaler Raumnutzung. Es bietet Ihnen ein wegweisendes Sicherheitssystem und höchste passive Sicherheit. Einfache Bedienung und höchste Laufkultur bekommen Sie oben drauf.



### Seitensektionaltore

Selbsttragende Stahlkonstruktion oder Alu-Rahmen-Konstruktion, kein Raumverlust in der lichten Durchfahrthöhe und -breite, kein Platzverlust vor oder hinter dem Tor, keine „Schlupftür“ erforderlich, grosse Oberflächenauswahl, individuelle Gestaltung möglich.



### Schwingtore

Montagefreundlich, einbaufertig, ohne störende Deckenlaufschienen, mit Absturzsicherung und Federn-Unfallschutz, viele attraktive Oberflächen und individuelle Gestaltungsmöglichkeiten.



### Industrietore

Souveräne Lösungen für den Einsatz in Industrie und Gewerbe. Robust, funktionell und schön. In zahlreichen Ausführungen lieferbar: geschlossen, teil- oder vollverglast, wärmegeklämmt und in fast jeder gewünschten Abmessung.

NCH-R&D/10A-08/10-BU · Änderungen vorbehalten · Farbabweichungen durch das Druckverfahren sind möglich.

fredmansky

**Normstahl**  
GARAGE DOORS